

VOLETS ROULANTS
ET BATTANTS

Volets Roulants

Portes de Garages

Moustiquaires

Volets Battants



FABRICANT DEPUIS 1980

Sommaire

Volet roulant

- **Volet roulant rénovation** pages 4 à 7
Coffre monobloc aluminium
Moustiquaire intégrée dans le coffre
- **Gamme Tradi** pages 8 à 11
Tradi Express
Tradi Tunnel
- **Gamme Bloc Baie** pages 12 à 19
Bloc baie luco (coffre intérieur)
Bloc baie thermobox (coffre intérieur)
Bloc baie CRX (coffre extérieur)
Bloc baie demi-linteau

Portes de garage

- **Enroulable** pages 20-21
- **Latérale** page 22
- **Refoulement plafond** page 23

Moustiquaires

..... pages 24-25

Volets battants PVC

..... pages 26-27

Pièces et accessoires

- **Lames** page 28
- **Coloris** page 29
- **Motorisation** pages 30-31
- **Domotique** pages 32-33

Les garanties

- **Labels et garanties** page 34

VOLET ROULANT RENOVATION

COFFRE MONOBLOC ALUMINIUM

La solution adaptée
pour la Rénovation

- Caisson à dimensions adaptées
125/137/150/165/180/205
- Châssis complet en aluminium
- Dispositif anti-relevage du tablier *
- Disparition de la lame finale dans le caisson
- Coulisses avec joint brosse «Silent»

+ de 25
coloris
de lames

3 formes de coffre



Pan carré
90°



Pan arrondi
Quart de rond

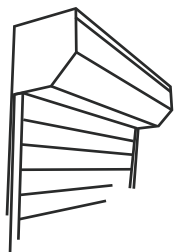

Pan coupé
45°

Une gamme complète
sur mesure pour la rénovation

TYPES DE POSE

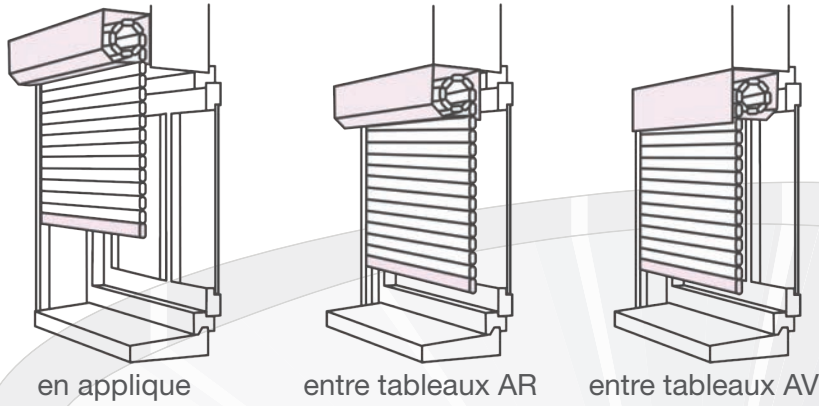

Conçu pour la rénovation, il s'adapte à toutes les situations que ce soit avec une isolation intérieure ou extérieure

COMPOSANTS

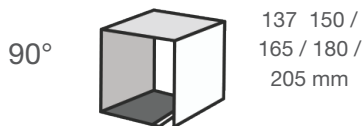
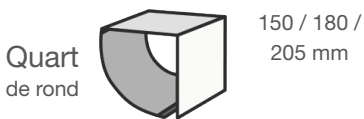
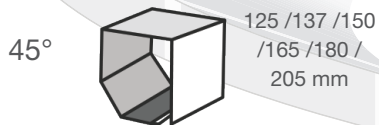

Coulisses Aluminium

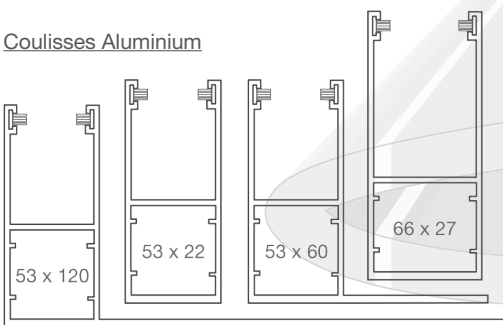

LAMES ALU	LARG. MAXI.
DP41	3 000
DP54	3 500
DP40DUR	3 400
EX40	4 000
DP55DUR **	4 500
DP77 **	5 200

LAMES PVC	LARG. MAXI.
PVC41	2 200
PVC55	2 500

POUR PLUS DE DETAILS SUR NOTRE GAMME DE LAMES



Voir page 28

** Nécessite une taille de coffre et de coulisses adaptée

MANOEUVRES

Tirage Direct

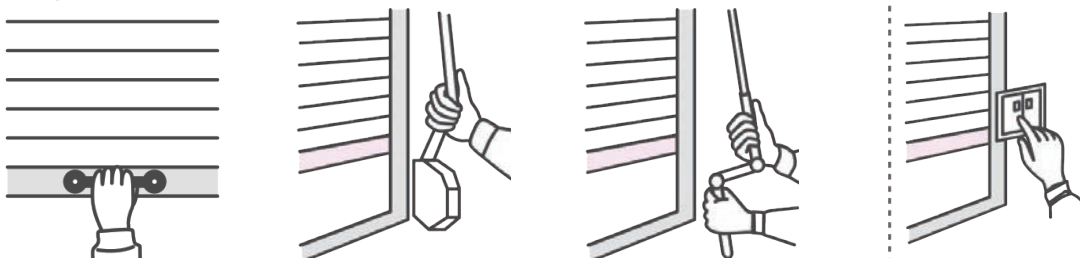

Motorisation :

- filaire
- radio
- autonome

voir pages 30-31

* Le dispositif «anti-relevage» du tablier n'est pas disponible sur les manoeuvres par sangle et cordon

VOLET ROULANT RENOVATION

MOUSTIQUAIRE INTEGREE DANS LE COFFRE

**Profitez de l'été en toute
quiétude et sans insectes**



- Système 2 en 1, moustiquaire complètement intégrée à l'intérieure du coffre
- Les avantages du volet roulant
- Le confort de la moustiquaire
- Verrouillage / déverrouillage de la moustiquaire par simple «clic»
- Système de compensation ralenti pour une remontée en douceur de la toile moustiquaire

Une solution **Ecologique**



La moustiquaire évite l'utilisation de pesticide ou autre produit chimique mauvais pour la faune et la flore. Cette combinaison volet + moustiquaire améliore votre isolation thermique.

Confort

Vos enfants peuvent dormir tranquilles, la moustiquaire repousse les abeilles, les serpents ou tout autre nuisible qui pique, mord etc...

Une gamme 2 en 1 : sécurité et confort



TYPES DE POSE

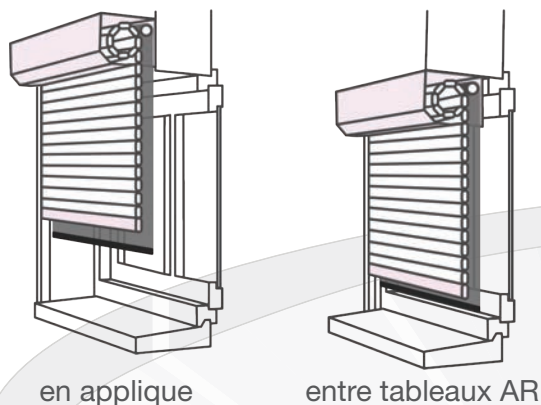

Pose du volet en «coulisses arrières» afin que la moustiquaire soit toujours accessible du côté intérieur de l'habitation.

La toile moustiquaire

- composée de fibre de verre résistante plastifiée
- manoeuvre par tirage manuel

Infos : descente de la toile par tirage, un ressort rappel permet à la toile de s'enrouler à l'intérieur du coffre.

COMPOSANTS

45°

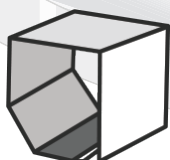

150 / 180 mm

Quart de rond

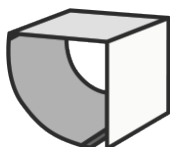

150 / 180 mm

LAMES ALU	LARG. MAXI.
DP41	2 000
DP40DUR	2 000
EX40	2 000

LAMES PVC	LARG. MAXI.
PVC41	2 000

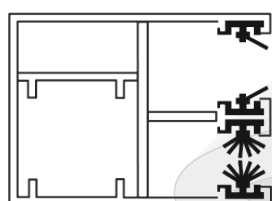

53 x 39

Coulisses double alu thermo-laqué, joints d'étanchéité sertis et brosse anti-vent pour la moustiquaire

POUR PLUS DE
DETAILS SUR NOTRE
GAMME DE LAMES



Voir page 28

MANOEUVRES

Tirage Direct

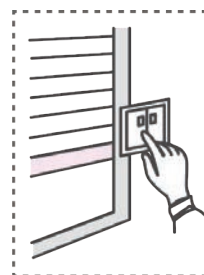
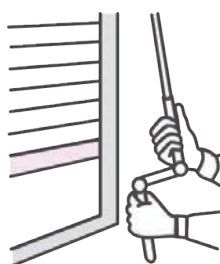
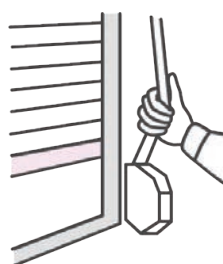
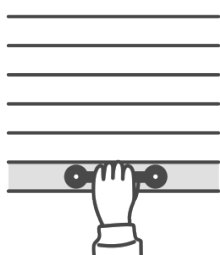

Motorisation :

- filaire
- radio
- autonome

voir pages 30-31

* Le dispositif «anti-relevage» du tablier n'est pas disponible sur les manoeuvres par sangle et cordon

VOLET ROULANT TRADI EXPRESS

MONTAGE TRADITIONNEL

La solution simple,
rapide et robuste

- Encombrement réduit du système d'enroulement
- Guidage parfait du tablier
- Installation simple et rapide
- Dispositif anti-relevage du tablier *

+ de 25
coloris
de lames

Le système rénovation dans une pose traditionnelle

De conception identique à celle du volet roulant rénovation, il profite de ses caractéristiques et des avantages d'un assemblage en usine.

2 tailles de joues, 180 et 205 permettent une intégration parfaite dans tout type de coffre «menuisée» ou «maçonnée».

*Une gamme de tradi fiables
et rapides à installer*

TYPES DE POSE

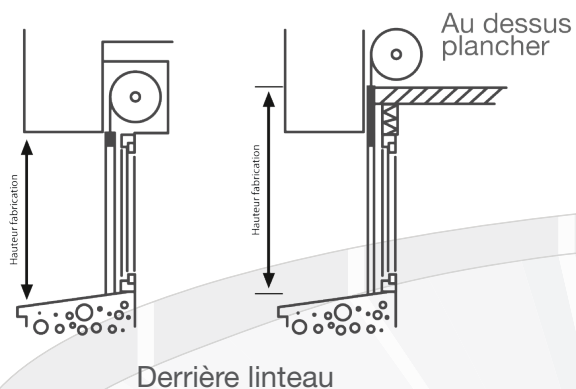

En montage traditionnel, il se fixe rapidement derrière le linteau ou dans un coffre tunnel.

COMPOSANTS

LAMES ALU	LARG. MAXI.
DP41	3 000
DP54	2 500

LAMES PVC	LARG. MAXI.
PVC41	2 200
PVC55	2 500

Coulisses Aluminium

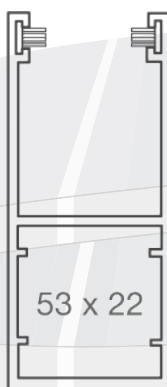
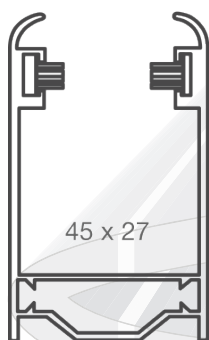
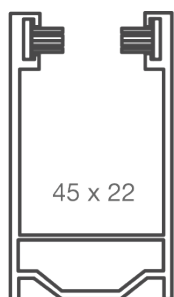

POUR PLUS DE
DETAILS SUR NOTRE
GAMME DE LAMES

Voir page 28

MANOEUVRES

Tirage Direct

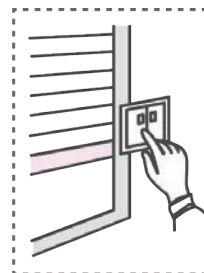
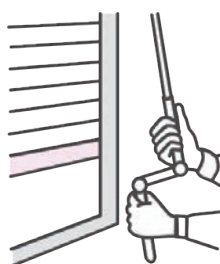
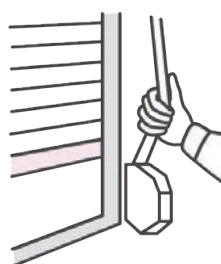
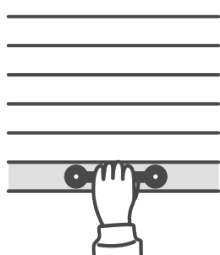

Motorisation :

- filaire
- radio
- autonome

voir pages 30-31

* Le dispositif «anti-relevage» du tablier n'est pas disponible sur les manoeuvres par sangle et cordon

VOLET ROULANT TRADI TUNNEL

MONTAGE TRADITIONNEL MAÇONNERIE

**La solution traditionnelle
pour la maçonnerie**

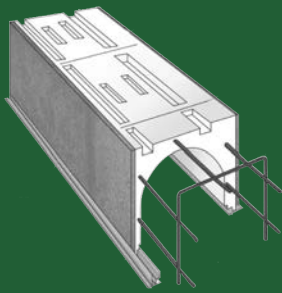

Fibre

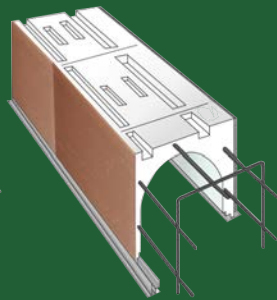

Brique

- Coffre isolant avec armature interne
- Discret et esthétique
- Amélioration acoustique et phonique
- Facilité d'entretien
- Sous face de finition PVC

Le système de pose tunnel en maçonnerie

Le coffre en polystyrène armé permet une intégration du système volet roulant en toute discrétion en améliorant ses performances par rapport au tradi conventionnel.

*Une gamme de volets traditionnels
pour la maçonnerie*

TYPES DE POSE

Coulisses avant

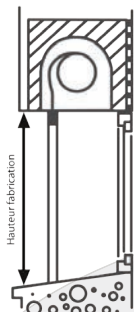

Coulisses arrière

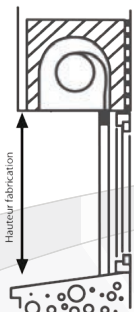

En maçonnerie

Pose dans coffre tunnel

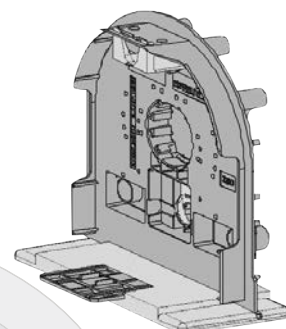
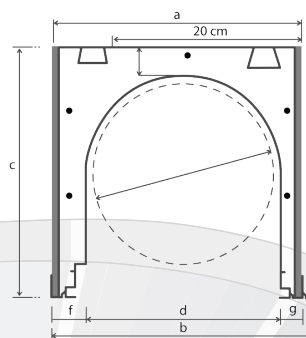

Le dispositif d'enroulement du volet roulant se «clippe» et «déclipse» facilement pour intervenir rapidement sur le mécanisme.

COMPOSANTS

LAMES ALU	LARG. MAXI.
DP41	3 000
DP54	3 500
DP40DUR	3 400
EX40	4 000
DP55DUR	4 500

LAMES PVC	LARG. MAXI.
PVC41	2 200
PVC55	2 500

Coulisses Aluminium

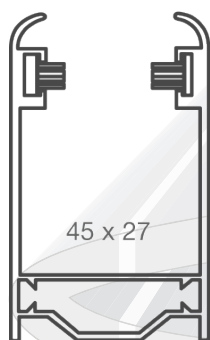
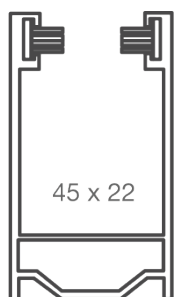

POUR PLUS DE
DETAILS SUR NOTRE
GAMME DE LAMES

Voir page 28

MANOEUVRES

Tirage Direct

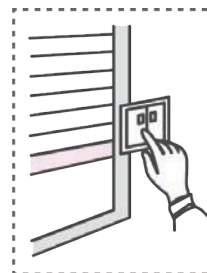
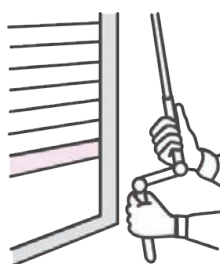
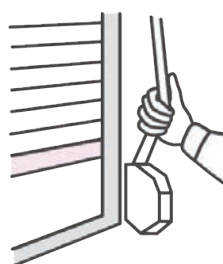
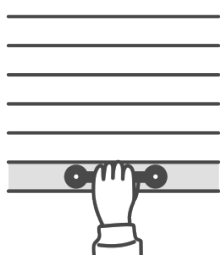

Motorisation :

- filaire
- radio
- autonome

voir pages 30-31

* Le dispositif «anti-relevage» du tablier n'est pas disponible sur les manoeuvres par sangle et cordon

VOLET ROULANT BLOC BAIE LUCO

POSE INTERIEURE SUR MENUISERIE

Coffre intérieur PVC isolé intégré

- Design épuré
- Coffre double paroi PVC isolé
- S'adapte parfaitement au neuf et à la rénovation
- Système tout-en-un : châssis + volet
- Clair de vue préservé

Un coffre design et adapté

Un design arrondi et des dimensions adaptées pour un résultat optimal.

Adapté pour une pose en doublage et également en rénovation grâce à notre système d'aile de recouvrement de 30, 40 ou 60 mm pour une finition parfaite.

*Une gamme complète de bloc-baies
isolés intérieurs*

TYPES DE POSE

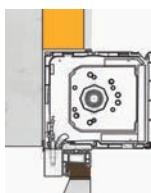
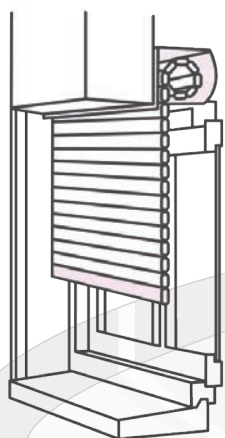

En doublage

Le coffre s'intègre dans l'isolation au-dessus de la fenêtre.

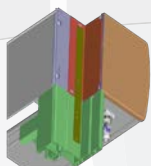

Dans l'ancien dormant

L'ensemble s'insère dans l'ancien dormant, nous réalisons un usinage du coffre pour l'harmoniser à l'aile de recouvrement de la menuiserie pour une finition impeccable.

COMPOSANTS

Coulisses PVC

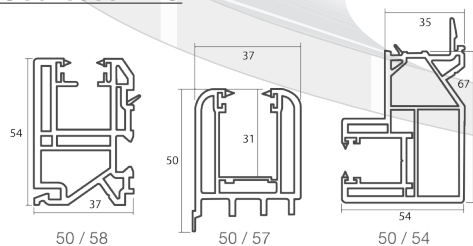

LAMES ALU	LARG. MAXI.
DP41	2 560

LAMES PVC	LARG. MAXI.
PVC41	1 860

Coulisses Aluminium

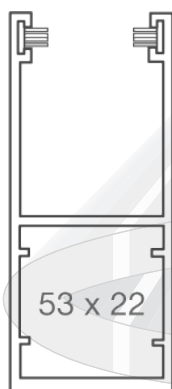
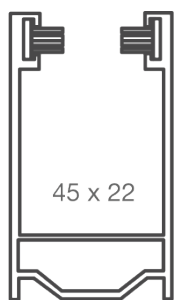

Coffre

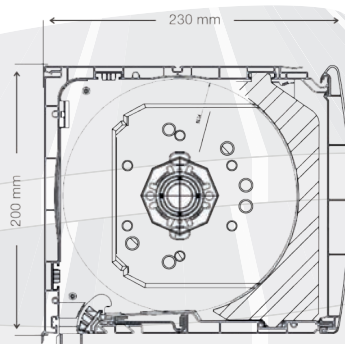

Option

- Isolation thermique + phonique
- Trou de ventilation

POUR PLUS DE
DETAILS SUR NOTRE
GAMME DE LAMES

Voir page 28

MANOEUVRES

Tirage Direct

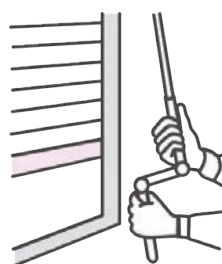
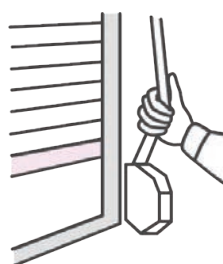
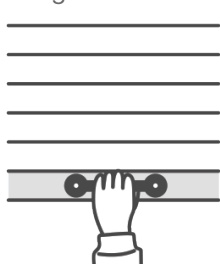

Motorisation :

- filaire
- radio
- autonome

voir pages 30-31

* Le dispositif «anti-relevage» du tablier n'est pas disponible sur les manoeuvres par sangle et cordon

VOLET ROULANT BLOC BAIE THERMOBOX

POSE INTERIEURE SUR MENUISERIE

**Coffre intérieur aluminium
isolé intégré**

- Tout aluminium
- Coffre à double paroi isolé
- Système incorporé châssis + volet
- Clair de vue préservé

Un système tout en aluminium

Conception en double paroi aluminium avec mousse isolante injectée qui va permettre l'installation d'un ensemble châssis + volet roulant entièrement en aluminium

Une gamme de bloc-baies aluminium

TYPES DE POSE

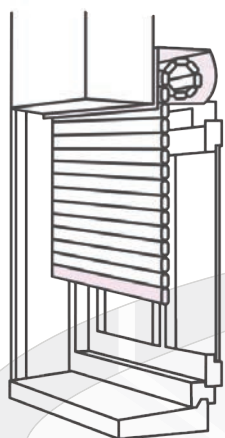

En doublage

Le coffre s'intègre dans l'isolation au-dessus de la menuiserie.

COMPOSANTS

90°

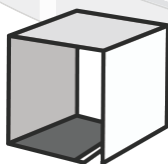

185 / 223 mm

Coulisses Aluminium

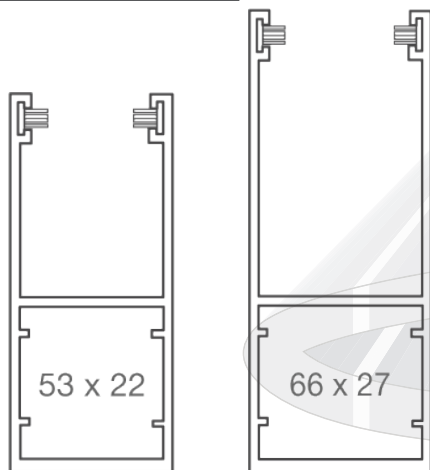

LAMES ALU	LARG. MAXI.
DP41	3 000
DP54	3 500
DP40DUR	3 400
EX40	4 000
DP55DUR	4 500

LAMES PVC	LARG. MAXI.
PVC41	1 860
PVC55	2 500

POUR PLUS DE
DETAILS SUR NOTRE
GAMME DE LAMES



Voir page 28

MANOEUVRES

voir pages 30-31

Tirage Direct

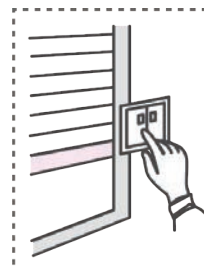
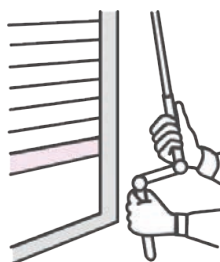
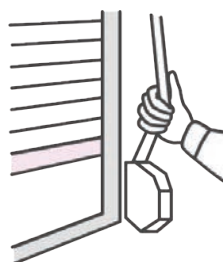
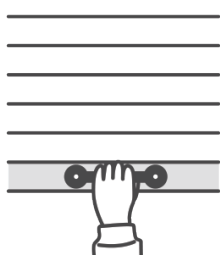

Motorisation :

- filaire
- radio
- autonome

voir pages 30-31

* Le dispositif «anti-relevage» du tablier n'est pas disponible sur les manoeuvres par sangle et cordon

VOLET ROULANT BLOC BAIE CRX

POSE EXTERIEURE SUR MENUISERIE

**Coffre extérieur PVC
isolé et intégré**

- Faible emprise du coffre sur la hauteur châssis 140 mm
- Isolation thermique renforcée 0.80 w/m².k
- Isolation phonique 46 db
- Esthétique arrondie
- Trappe de visite intérieure
- Le coffre ne déborde pas à l'intérieur de l'habitation esthétique préservée

extérieur

Idéal pour la rénovation

Le bloc baie CRX s'intègre avec la menuiserie dans l'ancien dormant. Son coffre à faible encombrement est disposé à l'extérieur sous le linteau et l'accès au mécanisme est facilité par une trappe de visite esthétique côté intérieur.

*Une gamme de tradi fiables
et rapides à installer*

intérieur

TYPES DE POSE

Dans l'ancien dormant

L'ensemble s'insère dans l'ancien dormant, un profil PVC design servant de trappe de visite intérieur est adapté par un recouvrement parfait.

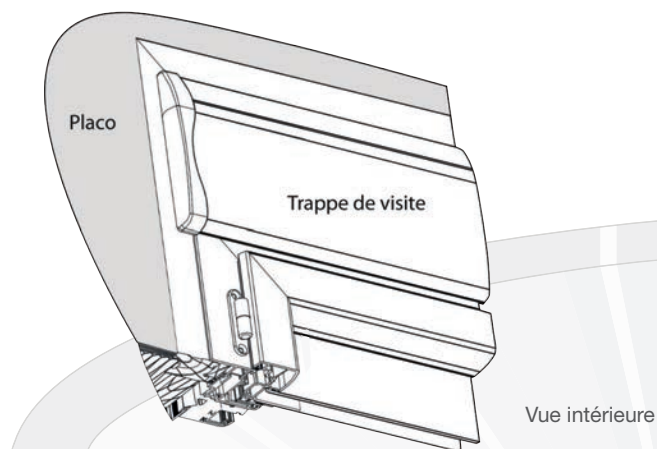

COMPOSANTS

Coulisses PVC

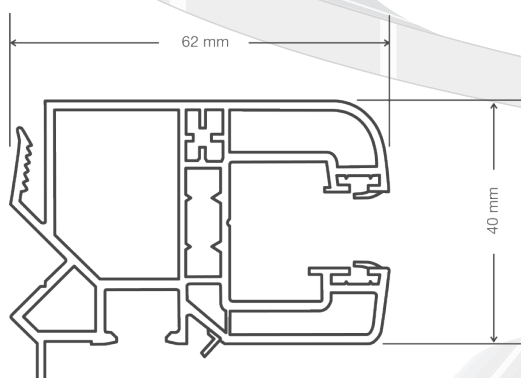

LAMES ALU	LARG. MAXI.
DP41	2 560
DP35	2 560

LAMES PVC	LARG. MAXI.
PVC41	1 860

POUR PLUS DE
DETAILS SUR NOTRE
GAMME DE LAMES



Voir page 28

MANOEUVRES

Tirage Direct

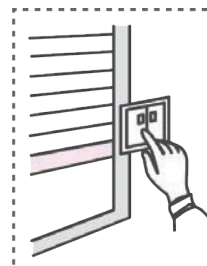
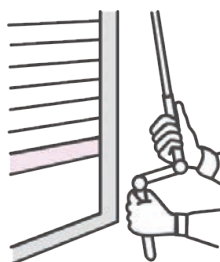
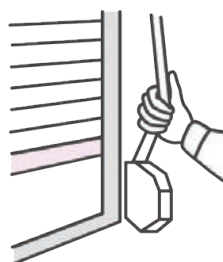

Motorisation :

- filaire
- radio
- autonome

voir pages 30-31

* Le dispositif «anti-relevage» du tablier n'est pas disponible sur les manoeuvres par sangle et cordon

VOLET ROULANT BLOC BAIE DEMI-LINTEAU

POSE EN MAÇONNERIE SUR MENUISERIE

La solution bloc baie en inversé



- Haute performance thermique : up jusqu'à 0,31
- Haute performance acoustique jusqu'à 56 db
- S'adapte sur menuiserie PVC, alu et bois
- Dispositif invisible

Innovant et performant

Innovant par sa conception, le bloc baie demi-linteau permet d'améliorer de façon très significative les performances thermiques et acoustiques. Son système bloc baie inversé, disposé entre demi-coffre de la maçonnerie et l'isolation intérieure, réduit le temps de montage et maximise les performances.

Une gamme bloc baie extérieure

TYPES DE POSE

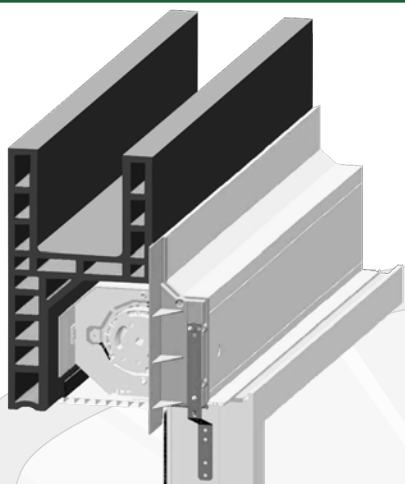

Conçu pour la construction neuve, le volet est fixé sur la menuiserie et l'ensemble s'intègre dans un coffre demi-linteau ou dans une ossature bois.

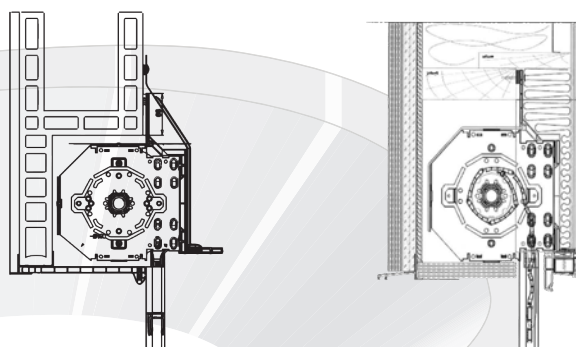

COMPOSANTS

Coulisses PVC

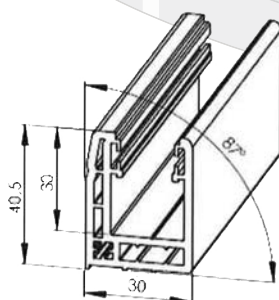

LAMES ALU	LARG. MAXI.
DP41	3 000

LAMES PVC	LARG. MAXI.
PVC41	1 860

Coulisses Aluminium

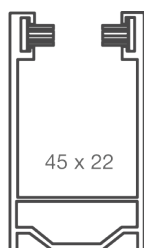

POUR PLUS DE
DETAILS SUR NOTRE
GAMME DE LAMES

Voir page 28

MANOEUVRES

Tirage Direct

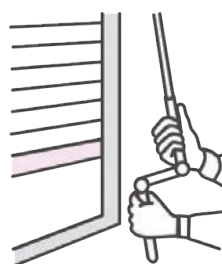
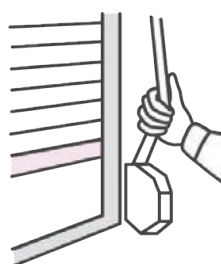
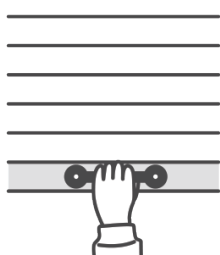

Motorisation :

- filaire
- radio
- autonome

voir pages 30-31

* Le dispositif «anti-relevage» du tablier n'est pas disponible sur les manoeuvres par sangle et cordon

ENROULABLE

PORTES DE GARAGE

ENROULABLE

La solution pour un encombrement réduit

- Caisson adapté de 250 à 360 mm
- Système à commande radio sécurisé
- Manivelle de dépannage
- Système d'antichute du tablier
- Blocage tablier en position fermée

Porte enroulable avec coffre

Constituée de lames isolantes à haute résistance s'enroulant sur elles-mêmes pour venir se loger dans un coffre aluminium. Esthétique, ce système préserve l'espace dans le garage et s'adapte à toutes les situations.



Lame Aération
(option)



Lame Hublot
(option)

TYPES DE POSE

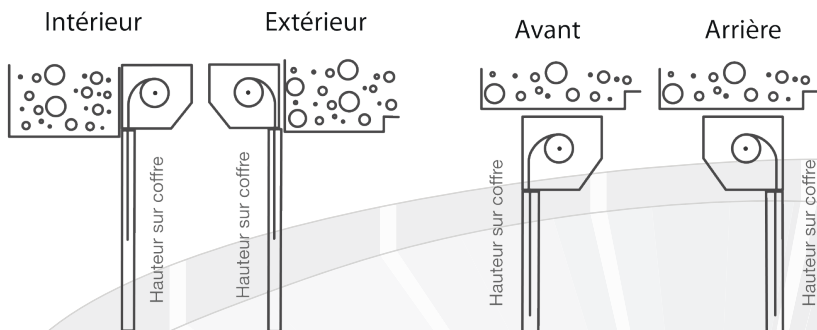

Conçu pour s'adapter à toutes situations. Se pose aussi bien en applique qu'entre tableaux.

Un encombrement minimum et aucune réservation nécessaire.

COMPOSANTS

45°

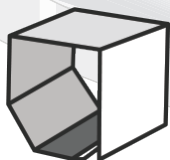

250 / 300
360 mm

Coulisses Aluminium

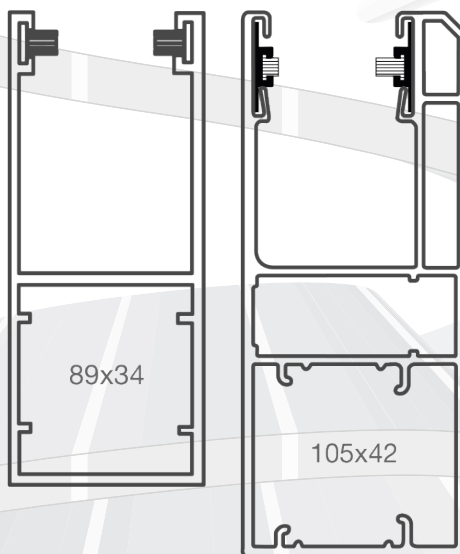

LAMES ALU	LARG. MAXI.
DP77	5 200

LES PLUS



Verrous automatiques
Verrouillent le tablier à la fermeture empêchant le soulèvement.

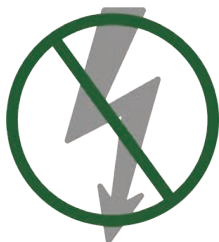

Système de dépannage
Manivelle de secours accessible de l'intérieur ou de l'extérieur en cas de panne de courant.



Barre palpeuse et Cellules
Au contact d'un objet la descente de la porte est stoppée !



Antichute
En cas de rupture mécanique du moteur, l'axe d'enroulement se bloque.

PORTES DE GARAGE

A DEPLACEMENT LATERAL

**Silencieuse, élégante
et peu encombrante**

- Importante largeur d'utilisation, jusqu'à 5 m de large
- Gain de place contre le mur (13 cm d'écoinçon)
- Possibilité d'ouverture partielle : fonction portillon
- Rail moteur intégré dans les coulisses murales
- Porte aluminium, haute résistance aux intempéries

La variante des portes de garage

Son glissement latéral silencieux lui permet de varier la dimension d'ouverture pour programmer un passage «portillon» par exemple.

*Une gamme complète de finitions
sur mesure*

PORTES DE GARAGE

A REFOULEMENT PLAFOND

Silencieuse, élégante et peu encombrante

- Conforme aux Directives Européennes 98/37/EG
- Ne prend que 8 cm dans la zone de passage directe
- En série : système télécommandé et détecteur d'obstacles
- Moteur électrique à auto-apprentissage
- Porte aluminium, haute résistance aux intempéries

Porte à refoulement plafond

Convient aux garages bas de plafond et à différentes inclinaisons. Silencieuse, elle se glisse sur les rails fixés au plafond.

Lame Aération
(option)



Lame Hublot
(option)



MOUSTIQUAIRES ENROULABLES

CONFORT, PROTECTION ET ÉCOLOGIE !

Moustiquaire indépendante esthétique et robuste

Coloris standard



blanc beige brun anthracite

- Coffre faible encombrement
- Toile 100% en fibre de verre plastifiée
- Chassis en aluminium
- Joint brosse anti-vent
- Verrouillage de la toile invisible

Une solution **Ecologique**



La moustiquaire évite l'utilisation de pesticide ou autre produit chimique mauvais pour la faune et la flore.

Confort

Vos enfants peuvent dormir tranquilles, la moustiquaire repousse les abeilles, les serpents ou tout autre nuisible qui pique, mord etc...



MOUSTIQUAIRES ENROULABLES OU FIXE

TYPES DE POSE

Moustiquaire Verticale

LARG. MAXI	HAUT. MAXI.
1 800	2 400

Moustiquaire Latérale

LARG. MAXI	HAUT. MAXI.
1 200	2 400

Moustiquaire Latérale Double

LARG. MAXI	HAUT. MAXI.
2 400	2 400

Moustiquaire Fixe

LARG. MAXI	HAUT. MAXI.
1 400	1 400

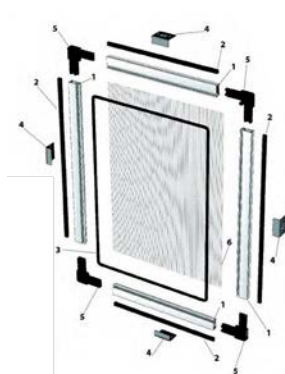
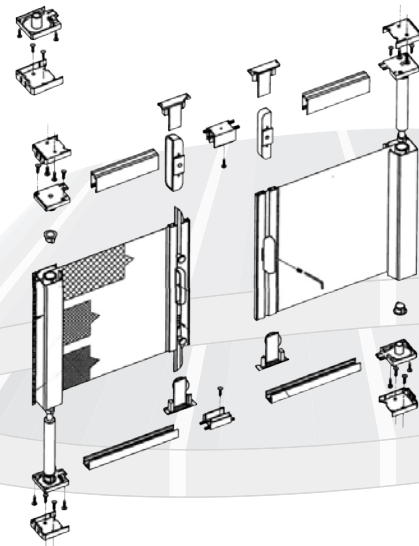
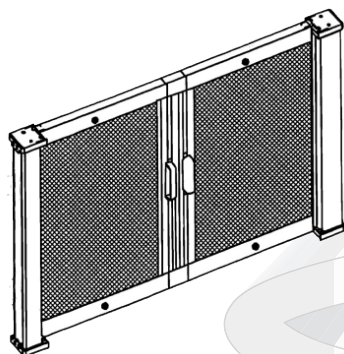
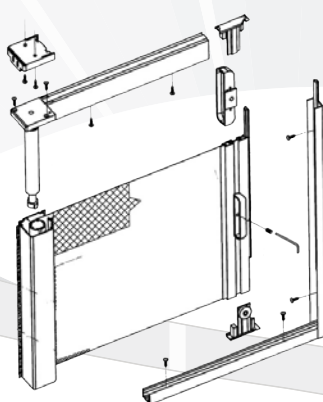
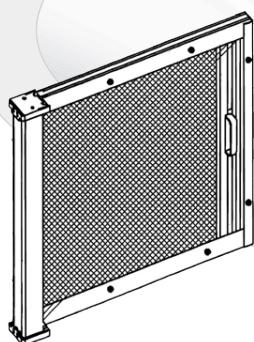
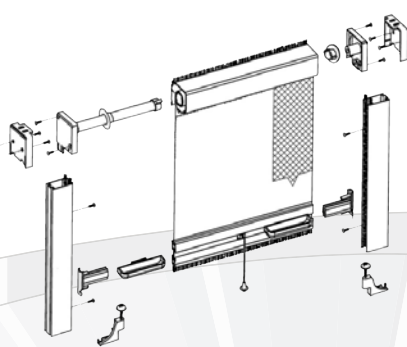
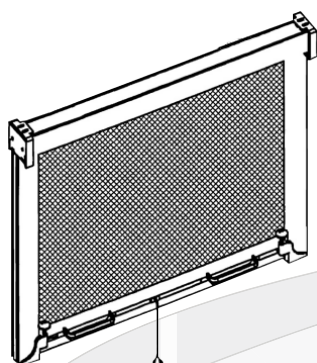

VOLETS BATTANTS

PVC

ESTHÉTIQUE, FACILE D'ENTRETIEN

Volet battant
droit ou cintré

- Bon isolant
- Nombreuses configurations possibles
- Grande résistance dans le temps
- Stabilité des couleurs
- Existe en version motorisée

Coloris disponibles



blanc



rouge



chêne doré

Une solution esthétique

Le volet battant PVC est LA solution pour des volets esthétiques nécessitant peu d'entretien.

Optez pour un volet à la ressemblance parfaite avec le bois grâce à nos couleurs plaxées ou optez pour la simplicité avec nos coloris teintés masse.

*Une gamme qui allie
modernisme et tradition*

MODELES

Les possibilités sont multiples :

- De 1 à 4 vantaux
- Gonds à sceller ou à visser
- A lames verticales (volet cadre) ou à lames verticales
- Forme droite ou cintrée
- Avec ou sans barres écharpe



COMPOSANTS

LES FIXATIONS INVISIBLES

Pour plus d'esthétisme les fixations des pentures sont invisibles.

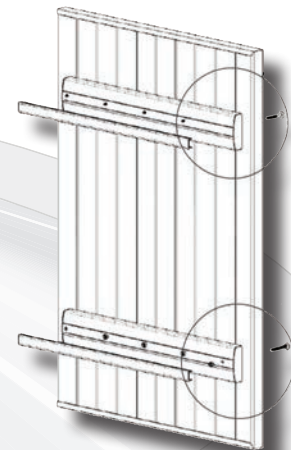

LES RENFORTS

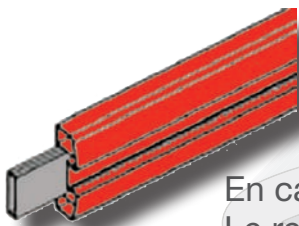

En cas de couleur, les barres sont renforcées.
Le renfort acier côté gond est percé et vissé avec les pentures.

LE BATI RENOVATION

Le bati rénovation est un cadre sur 3 côtés avec aile de recouvrement de 27 mm. Les 2 angles hauts sont en coupe 45° et la finition basse est en coupe droite. Les angles sont assemblés par des équerres et un joint périphérique fini l'ensemble.

Le bati rénovation vous facilite la vie!

- Pose plus aisée
- Etanchéité améliorée
- Occultation accrue
- Défauts de la maçonnerie masqués
- Traces des anciens gonds cachés

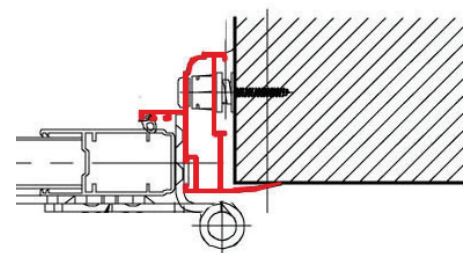

En PVC ou en ALU, extrudées ou moussées les lames de tablier répondent à tous les besoins !

DP41

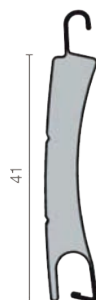

Forte lame en aluminium pour les grandes dimensions

Epaisseur nominale	8,5 mm
Pas de lame	41 mm
Dim. max.util.	7 m ²

DP54

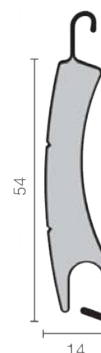

Lame classique en alu pour les constructions neuves

Epaisseur nominale	14 mm
Pas de lame	54 mm
Dim. max.util.	9 m ²

DP40DUR



Forte lame en aluminium avec noyau de mousse ultra-dure

Epaisseur nominale	8,7 mm
Pas de lame	40 mm
Dim. max.util.	8 m ²

EX40



Forte lame en aluminium pour une grande sécurité et une diversité des couleurs

Epaisseur nominale	8,7 mm
Pas de lame	40 mm
Dim. max.util.	8,5 m ²

DP55DUR

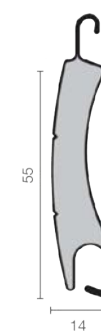

Lame classique en alu avec un noyau de mousse ultra-dure

Epaisseur nominale	14 mm
Pas de lame	55 mm
Dim. max.util.	12 m ²

DP77

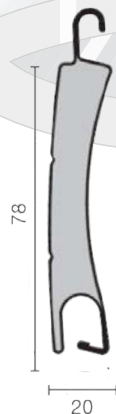

Forte lame en aluminium pour les grandes dimensions

Epaisseur nominale	20 mm
Pas de lame	78 mm
Dim. max.util.	15 m ²

PVC41

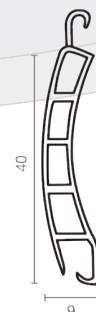
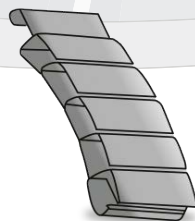

Lame classique en PVC

Epaisseur nominale	9 mm
Pas de lame	40 mm
Dim. max.util.	4,8 m ²

PVC55

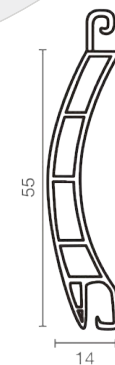
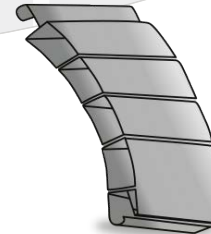

Lame classique en PVC pour la construction neuve

Epaisseur nominale	14 mm
Pas de lame	55 mm
Dim. max.util.	6 m ²

Le tableau ci-dessous n'est pas exhaustif, n'hésitez pas à nous consulter.

	Couleurs (tablier RAL approchant)	Tablier alu						Caisson			Coulisses						Lame finale					
		épais.-8mm		épais.-14mm		ép.19				53x22			Tradi.			épaisseur lame						
		DP41	40Dur	EX40	ER54	55Dur	DP77	45°	1/4	90°	Sans L	L60	L120	66x27	89x34	105x42	45x22	45x27	~8	~14	~19	
Couleurs standard	BLANC 9016 (1)	✓	✓	✓	✓	✓	✓	✓	✓	✓	✓	✓	✓	✓	✓	✓	✓	✓	✓	✓	✓	
	BEIGE CLAIR	✓	✓	🔨	✓	✓	✓	✓	✓	🔨	✓	✓	✓	✓	✓	✓	✓	✓	✓	✓	✓	
	GRIS ALU METAL 9006 (2)	✓	✓	✓	✓	✓	✓	✓	✓	✓	✓	✓	✓	✓	✓	✓	✓	✓	✓	✓	✓	
	BRUN JAMAICA 8019	✓	✗	🔨	✓	✗	*	✓	✓	✓	✓	✓	✓	✓	✓	✓	✓	✓	✓	✓	✓	
	ANTHRACITE 7016	✓	✗	🔨	*	✗	*	✓	✓	🔨	✓	✓	✓	✓	✓	✓	✓	✓	✓	✓	✓	
	BEIGE FONCE	*	✓	✗	🔨	*	✗	✗	🔨	🔨	🔨	🔨	🔨	🔨	🔨	🔨	🔨	🔨	🔨	🔨	🔨	
	BLANC CREME 9001	✓	✗	🔨	*	✗	*	✓	🔨	🔨	✓	✓	✓	🔨	🔨	🔨	🔨	🔨	🔨	✓	✓	
	NOIR 210 2100	*	✓	✗	🔨	*	✗	✗	🔨	🔨	🔨	🔨	🔨	🔨	🔨	🔨	🔨	🔨	🔨	🔨	🔨	
	BLEU ACIER 5011	*	✓	✗	🔨	✗	✗	✓	🔨	🔨	🔨	🔨	🔨	🔨	🔨	🔨	🔨	🔨	🔨	🔨	✓	
	BLEU RAFFAELLO 5008	*	✓	✗	✗	*	✓	✗	✗	🔨	🔨	🔨	🔨	🔨	🔨	🔨	🔨	🔨	🔨	🔨	🔨	
	BOIS CHENE CLAIR	✓	✗	✗	*	✓	✗	✗	🔨	🔨	🔨	🔨	🔨	🔨	🔨	🔨	🔨	🔨	🔨	🔨	🔨	
	BRONZE 1247	✗	✗	🔨	✗	✗	✗	🔨	🔨	🔨	🔨	🔨	🔨	🔨	🔨	🔨	🔨	🔨	🔨	🔨	🔨	
	BRUN 8014	✓	✓	🔨	✓	✓	✓	🔨	🔨	🔨	🔨	🔨	🔨	🔨	🔨	🔨	🔨	🔨	🔨	🔨	🔨	
	CHENE DORE	✓	*	✓	✗	*	✓	*	✓	*	✓	✗	*	✓	✗	✗	✗	✗	✗	*	✓	✗
	DB703 GRIS METAL	*	✓	✗	🔨	✗	✗	*	✓	🔨	🔨	🔨	🔨	🔨	🔨	🔨	🔨	🔨	🔨	🔨	🔨	
	GRIS 7035	*	✓	✗	🔨	✗	✗	✗	🔨	🔨	🔨	🔨	🔨	🔨	🔨	🔨	🔨	🔨	🔨	🔨	🔨	
	GRIS 7038	✓	✗	🔨	*	✓	✗	*	✓	✓	🔨	🔨	✓	✓	✓	✓	✓	✓	✓	✓	✓	
	GRIS ALU 9007	*	✓	✗	🔨	✗	✗	✗	🔨	🔨	🔨	🔨	🔨	🔨	🔨	🔨	🔨	🔨	🔨	🔨	🔨	
	IVOIRE CREME 1015	✓	✗	🔨	*	✓	✗	*	✓	✓	✓	🔨	✓	✓	🔨	🔨	🔨	✓	✓	✓	✓	
	NOIR FONCE 9005	*	✓	✗	🔨	*	✓	✗	*	✓	🔨	🔨	🔨	🔨	🔨	🔨	🔨	🔨	🔨	🔨	🔨	
ROUGE POURPRE 3004	*	✓	✗	🔨	*	✓	✗	*	✓	🔨	🔨	🔨	🔨	🔨	🔨	🔨	🔨	🔨	🔨	✓		
TECK	*	✓	✗	🔨	*	✓	✗	✗	✗	✗	✗	✗	✗	✗	✗	✗	✗	✗	✗	✗		
VERT MOUSSE 6005	*	✓	✗	🔨	*	✓	✗	✗	🔨	🔨	🔨	🔨	🔨	🔨	🔨	🔨	🔨	🔨	🔨	🔨		
VERT PALE 6021	*	✓	✗	🔨	✗	✗	*	✓	🔨	🔨	🔨	🔨	🔨	🔨	🔨	🔨	🔨	🔨	🔨	🔨		
VERT SAPIN 6009	*	✓	✗	🔨	*	✓	✗	*	✓	🔨	🔨	🔨	🔨	🔨	🔨	🔨	🔨	🔨	🔨	✓		

- ✓ Disponible
- * Disponible avec plus-value
- 🔨 Laquage ou Thermolaquage avec plus-value
- ✗ Non disponible

Rappel : Toutes les tailles de coffre (de 125 à 205) sont disponibles dans les 4 couleurs standards, pour les autres voir tarif Shuller ou nous consulter (en général toutes disponibles à partir du coffre 150 à 205).

⚠ RAL approchant = non contractuel

DETECTION DES OBSTACLES ET DU GEL SIMU / SOMFY



Nos volets roulants sont équipés de série d'une motorisation à la pointe de la modernité dotée d'un système de détection performant.

Le moteur stoppe sa manoeuvre dès que le volet roulant butte contre un obstacle à la montée ou à la descente ou encore si le tablier est bloqué dans les coulisses par le gel, évitant ainsi des dommages importants sur les biens et les personnes.

LA MOTORISATION **somfy**

Les bonnes raisons de choisir la motorisation Somfy S&SO RS100 :

1/ Mouvement maîtrisé

Le moteur démarre et s'arrête en douceur. Le mouvement est totalement maîtrisé : sans à-coups, le volet est protégé. Le moteur bi-vitesse, lente et rapide, vous permet d'adapter le mouvement de vos volets à vos envies.

2/ Confort acoustique "premium"

Le mode "discret" activé depuis le point de commande Smooove RS100 io procure encore plus de bien-être et de confort : le volet roulant devient silencieux et respecte la maison endormie. Le bruit de l'empilement des lames disparaît.

3/ Mouvement protecteur

Le moteur détecte l'obstacle et s'arrête, la détection de l'obstacle est encore plus fine avec une adaptation automatique du seuil de sensibilité. En cas de gel, la motorisation S&SO RS100 stoppe sa course pour protéger le volet. Il participe à la sécurité de la maison jusqu'à verrouiller le volet efficacement.

4/ Référence qualité

La motorisation Somfy S&SO RS100 a été conçue pour renforcer la durée de vie de vos volets roulants. Elle a été qualifiée et testée en laboratoire et sur chantiers pour plus de fiabilité.

RADIO iO SILENCE

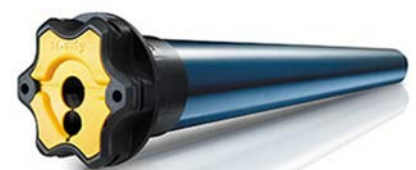

LE VOLET ROULANT SOLAIRE SIMU / SOMFY



Le volet roulant solaire est un système autonome sans fil complet.

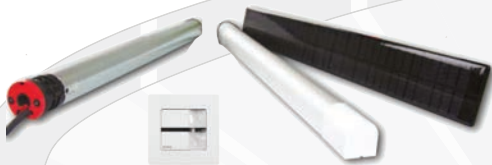

En rénovation



En neuf



LA SOLUTION SOLAIRE 100% AUTONOME, SANS TRAVAUX

- Système de motorisation autonome pour volet roulant grâce à l'énergie solaire, une énergie gratuite, propre et renouvelable.
- Pas de câblage : AUTOSUN ne se connecte ni au réseau électrique, ni aux points de commande (technologie radio SIMU-Hz), ce qui signifie aucune saignée ni dégradation des murs intérieurs existants.
- Des rendements optimisés : AUTOSUN a été développé pour fonctionner dans la majorité des zones géographiques !
- Autonomie du système : 15 jours sans soleil à raison de 2 cycles par jour.
- EVOLUTIONS
 - nouveau moteur, plus intelligent avec un fonctionnement tout en douceur.
 - gamme de batterie plus performante et invisible dans le coffre du volet.
 - nouveau panneau solaire plus puissant.
 - désormais compatible avec toutes les télécommandes SIMU HZ et boîtier connectés LiveIn, Connexoon et TaHOma.

LA GAMME SIMU

JE PILOTE...

Les solutions confort

PLUS DE CONFORT

Les commandes sont sans fil, via les émetteurs muraux ou les télécommandes de la gamme SIMU-Hz.

PLUS DE POSSIBILITÉS

Réalisez sans contrainte des systèmes de commandes et organisez votre maison selon vos envies : par volet roulant, par zone et par centralisation.

PLUS DE SIMPLICITÉ

Les inverseurs fonctionnent à pile, sans câblage : pas de dégradation des murs existants.

PLUS ÉVOLUTIF

La technologie radio permet d'ajouter à tout moment de nouveaux volets roulants motorisés SIMU-Hz et/ou d'ajouter des émetteurs dans votre maison.

Emetteur mural
MEMORY

Télécommande

1 canal



Emetteur mural
1 canal

J'ANIME... Mon habitation

Télécommande TIMER EASY

- 1 canal
- Télécommande pré-programmée : à 7h30 l'ouverture et 20h00 la fermeture
- Fonction «MEMORY»
- 2 modes de programmation possibles : 1 mode «journalier» et 1 mode «travail/repos» combinant 1 programme «jours de travail» et 1 programme «jours de repos»
- Fonction «Simulation de Présence»



Télécommande TIMER MULTI

- 6 canaux
- Programmation hebdomadaire
- Jusqu'à 6 programmations par jour
- Fonction «Crépusculaire»
- Fonction «Simulation de Présence»
- Aide à la programmation sur internet



PLUS DE SÉCURITÉ

Les volets s'ouvrent et se ferment, même en cas d'absence prolongée, simulant ainsi une présence dans votre maison et dissuadant les rodeurs.

La solution

LIVEIN 2 (compatible Simu et Somfy)

JE ME CONNECTE...

Tablette et smartphone

PLUS DE CONFORT ET DE LIBERTÉ

Connectée, votre maison est pilotable :

- à distance,
- à toute heure.



LA GAMME SOMFY

JE PILOTE...

Les solutions confort

Télécommande

1 canal

Télécommande

5 canaux



Emetteur mural
SMOOVE



J'ANIME...

Mon habitation



Télécommande
multicanaux
NINA



Capteur
solaire



Keygo
IO

JE ME CONNECTE...

Tablette et smartphone



La box domotique TaHoma

Le pilotage et la gestion des équipements connectés de la maison.

TaHoma est compatible avec plus d'une centaine d'équipements Somfy de différents univers (motorisations, éclairage, alarme, gestion énergie...).

De nombreux partenaires experts de l'habitat sont également compatibles, pour garantir la meilleure offre connecté possible :

Chauffage : Atlantic, Hitachi, Ciat, Honeywell, Danfoss...

Eclairage : Philips hue, Legrand Celiane with Netamo

Ouvrants : GU, KFV, Hoppe, Velux

Musique : Sonos

Au rythme de ses besoins et de son budget, l'installation TaHoma peut être complétée pour répondre au plus près aux attentes de ses utilisateurs.



LABELS ET GARANTIES

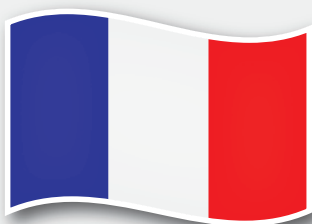

Fabrication Française

Fabrication française
en notre usine de
Coullons Loiret (45)
par des ouvriers qualifiés

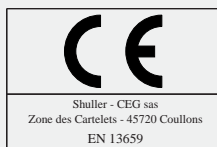

Produits répondant aux normes CE
actuellement en vigueur



ELECTRICITE

Moteurs SIMU & SOMFY
certifiés NF selon licences
66869ZD - 629253J
586268A - 586268B
603265C - 603265D

**7 ANS
GARANTIE**

moteurs tubulaires
batteries et
panneaux solaires



PVC sans plomb
100% recyclable



Livraisons assurées
par des transporteurs
partenaires



Shuller

VOLETS ROULANTS
ET BATTANTS

CEGISOL SHULLER

zone des Cartelets
45720 COULLONS

Tél : 02 38 29 20 22
Fax : 02 38 29 21 63
infos@ceg.fr

www.ceg.fr

Votre installateur Cegisol